

SCHELL XERIS E²-T

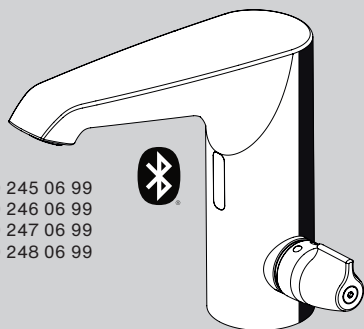

00 245 06 99

00 246 06 99

00 247 06 99

00 248 06 99

PL Instrukcja montażu

 **SCHELL**

- Produkt jest przeznaczony wyłącznie do użytku w pomieszczeniach.
- Produkt należy stosować wyłącznie w miejscach nienarażonych na działanie mrozu.
- Instalacja musi zostać wykonana przez wykwalifikowany personel.
- Należy przestrzegać norm i przepisów obowiązujących w miejscu użytkowania.



OSTRZEŻENIE

Ryzyko porażenia prądem elektrycznym!

Niewłaściwe obchodzenie się z produktem może prowadzić do porażenia prądem.

- Instalacja, naprawa i wymiana podzespołów elektronicznych może być wykonywana wyłącznie przez przeszkolony, wykwalifikowany personel.
- Przed przystąpieniem do prac przy elektronice należy wyłączyć wszystkie bezpieczniki. Nie dopuścić do ponownego włączenia bezpieczników.
- Przed rozpoczęciem pracy i użytkowania produktu należy sprawdzić, czy nie jest on uszkodzony. Nie instalować ani nie używać produktu, jeśli któryś z podzespołów elektronicznych jest uszkodzony. Pod żadnym pozorem nie dotykać części uszkodzonych i znajdujących się pod napięciem!

Zasady bezpieczeństwa dotyczące baterii

Wyjąć baterie przed przechowywaniem urządzenia / W przypadku połknięcia niezwłocznie zasięgnąć porady lekarza / Nie łączyć używanych i nowych baterii / Nie łączyć z bateriami innych marek lub rodzajów / Sprawdzić prawidłową biegunowość (+/-) / Przechowywać poza zasięgiem dzieci / Nie połykać / Nie wrzucać do ognia / Nie rozmontowywać / Nie doładowywać / Zwarcie może spowodować wybuch lub wyciek baterii

Wskazówki instalacyjne

Należy przestrzegać „General installation conditions“ SCHELL dostępnej pod adresem: www.schell.eu -> Serwis/Pobierz/Wskazówki instalacyjne.

Wymiarowanie rur i ochrona wody pitnej

Zapewnić właściwe zmywiarowanie zgodnie z DIN 1988 część 300, lub EN 806-3. Przestrzegać DIN 1988 część 100 (Ochrona wody pitnej, zachowanie jakości wody pitnej) oraz EN 1717 (Ochrona wody pitnej przed zanieczyszczeniami w instalacji wody pitnej).

Jakość wody:

Baterie prysznicowe SCHELL są przeznaczone do użytku w instalacjach wody pitnej zgodnie z aktualnym rozporządzeniem o wodzie pitnej.

Ze względów technicznych baterie posiadają wrażliwe podzespoły, które należy chronić przed cząstkami zanieczyszczeń oraz osadzającym się kamieniem. W razie potrzeby zastosować fi ltr samopłuczający oraz instalacje odkamieniające.

Wszystkie produkty firmy Schell można stosować we wszystkich instalacjach wody pitnej zgodnie z rozporządzeniem UE o wodzie pitnej. Należy przestrzegać ewentualnych krajowych przepisów w sprawie częściowego zmiękczenia wody pitnej.

Wskazówki montażowe:

Stosować rury z materiałów odpornych na korozję. Gwinty uszczelniać wyłączenie za pomocą dopuszczonych uszczelnaczy.

Nie przekraczać standardowych momentów dokręcających!

Ochrona przed Legionellą

W celu ochrony przed Legionellą należy podjąć odpowiednie działania zgodnie z powyższymi normami. Armatury elektroniczne SCHELL mogą wspomóc te działania poprzez automatyczne przepłukiwania antystagnacyjne. W przypadku armatur używanych rzadko lub nieregularnie należy zadbać o to, aby przepłukiwania antystagnacyjne trwały wystarczająco długo i odbywały się w ściśle określonych odstępach czasu. Tak, by w pełni zagwarantować wymaganą przez normy wymianę wody w systemie. W przypadku przerw w eksploatacji należy zastosować odpowiednie środki zaradcze na początku i na końcu przerwy, w zależności od czasu jej trwania (patrz VDI 3810). Szczególną uwagę należy objąć instalacje przeznaczone dla osób z obniżoną odpornością.

Uwagi dotyczące oddania do eksploatacji

Przed uruchomieniem całą instalację hydrauliczną należy przepłukać zgodnie z arkuszem roboczym ZVSHK, DIN 1988-200 lub EN 806-4.

Po zainstalowaniu każdą armaturę należy poddać próbie na szczelność. Jeśli to możliwe, próbę ciśnieniową należy przeprowadzić przy użyciu sprężonego powietrza.

Poinstruowanie użytkownika

Poinstruowanie użytkownika przeprowadzić zgodnie z VDI 6023.

Wskazówki dla elektryków

Przestrzegać IEC (VDE 0100).

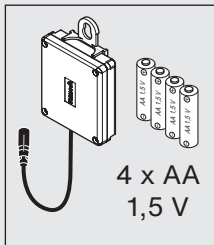
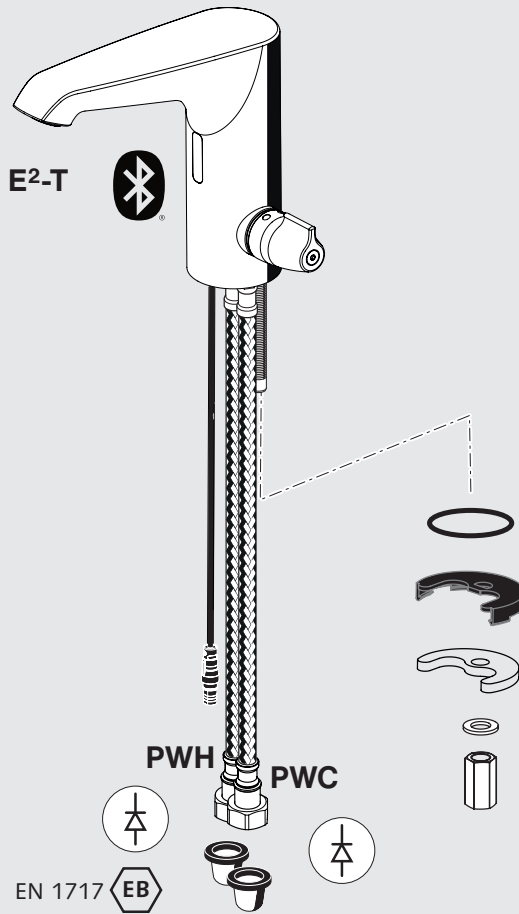

00 246 06 99

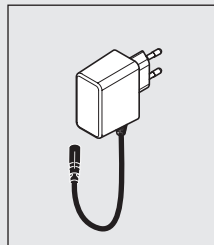

00 247 06 99

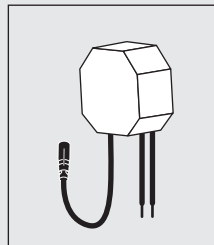

00 248 06 99

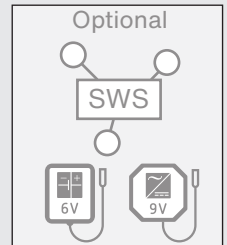

00 245 06 99

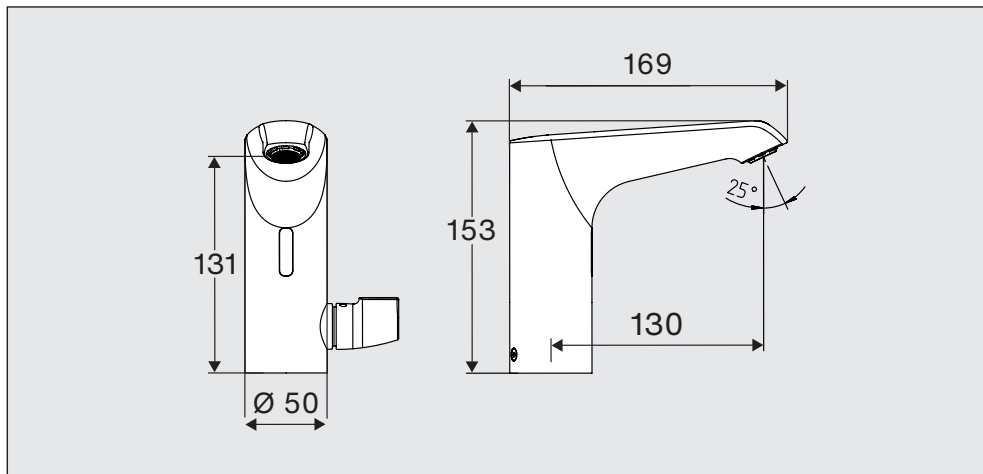

PL Dane techniczne

Ciśnienie robocze 0,5 – 5,0 bar

Przepływ max. 5 l/min, niezależnie od ciśnienia





Ciśnienie statyczne maks. 8,0 bar

Temperatura pracy maks. 70 °C

Dezynfekcja termiczna maks. 80 °C

⚠ UWAGA: NIEBEZPIECZEŃSTWO POPARZENIA!

Ustawienia fabryczne

	Ustawienie czujnika	Komfort
	Przepłukiwanie antystagnacyjne	Wył.
	Dezynfekcja termiczna	Wył.
	Praca ciągła	Wył.
	Przerwa na sprzątanie	Wył.

Ustawienia są wprowadzane za pomocą aplikacji SCHELL.



SCHELL App



App Store



Google Play

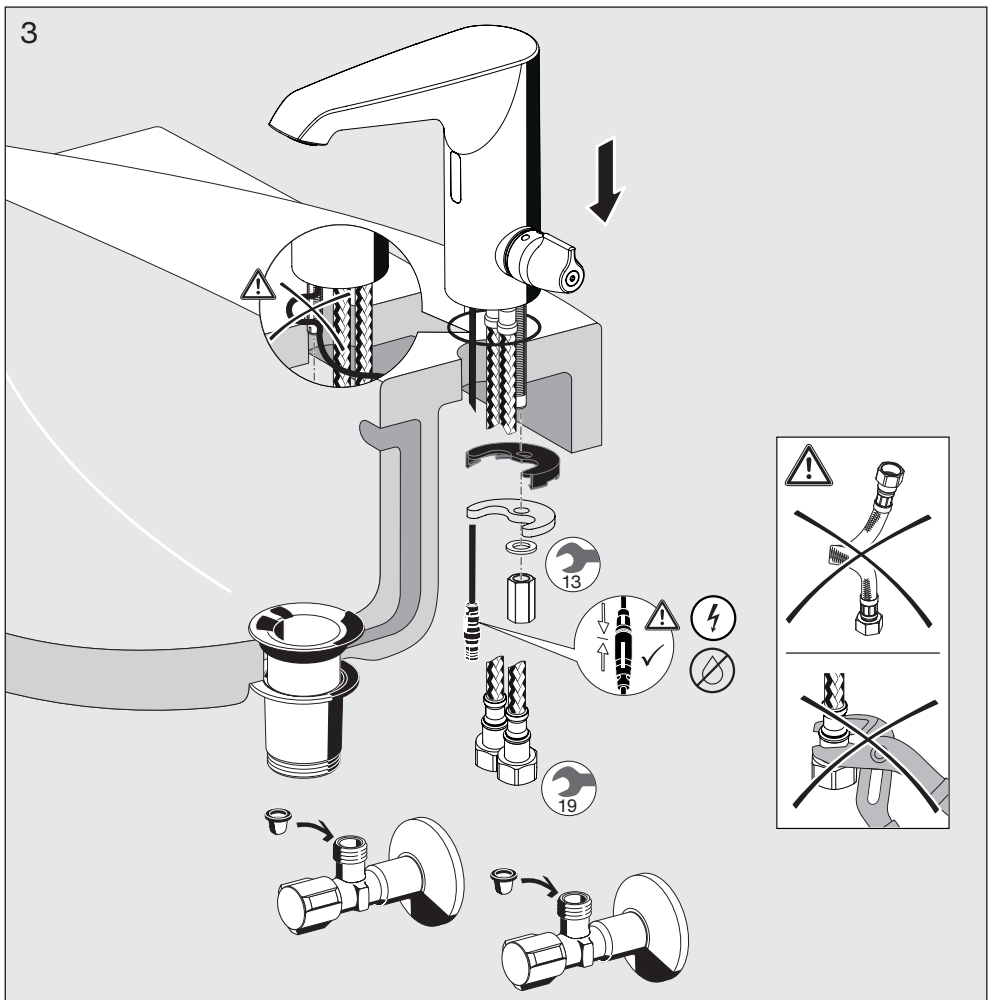
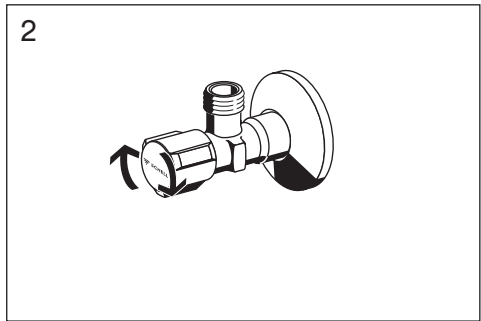
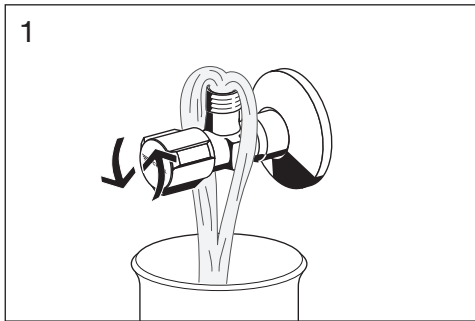

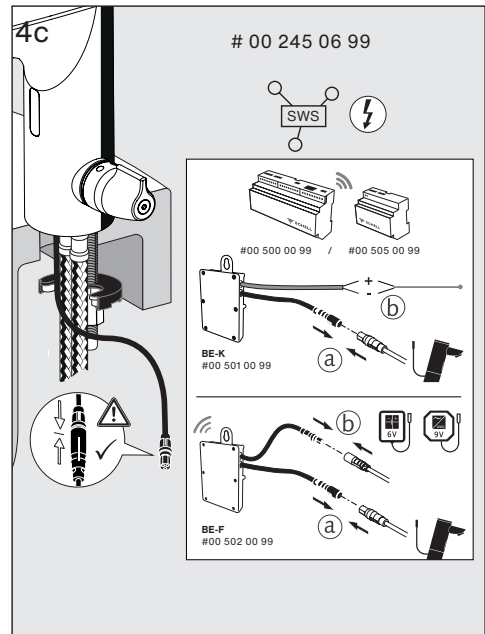
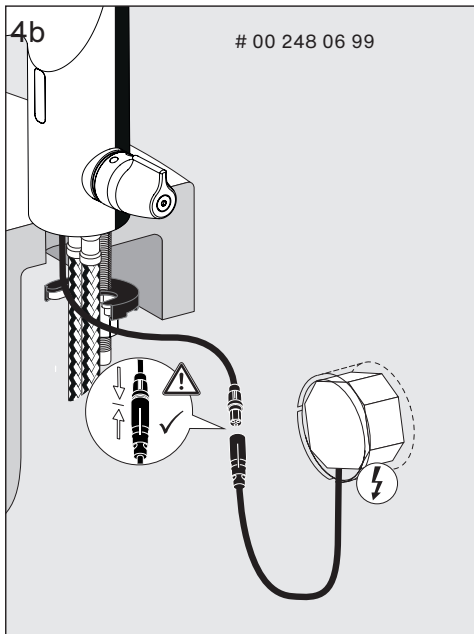
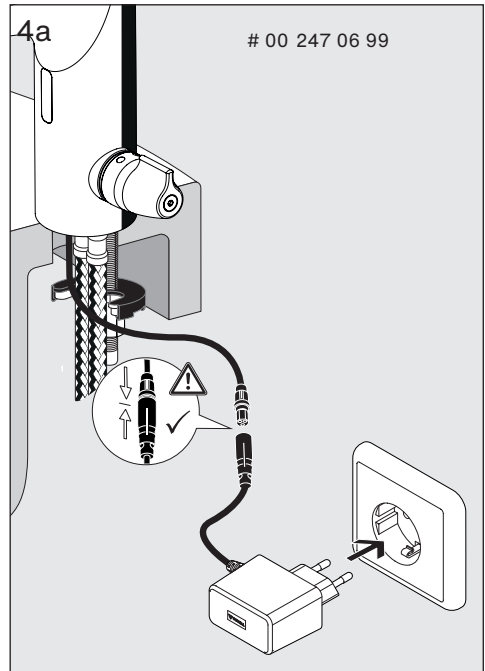
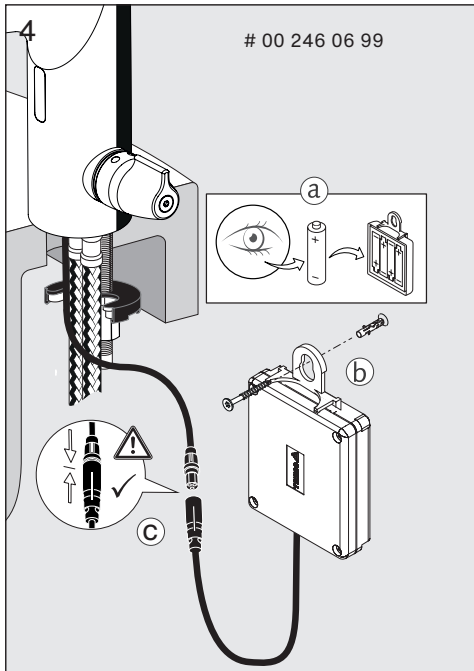

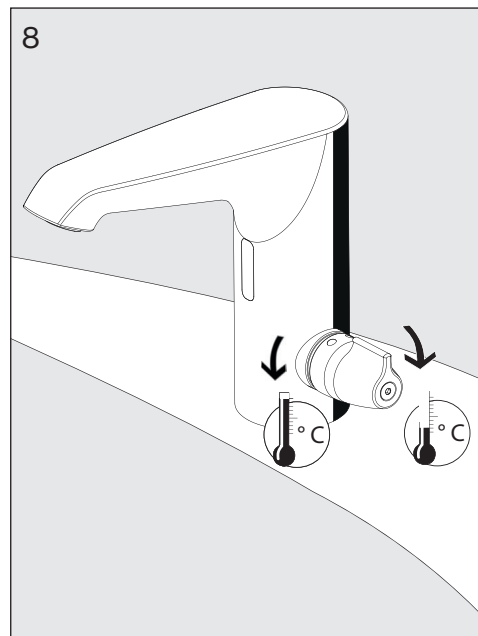
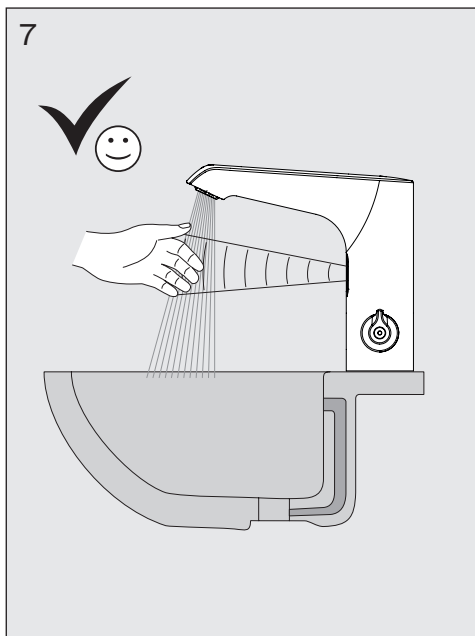
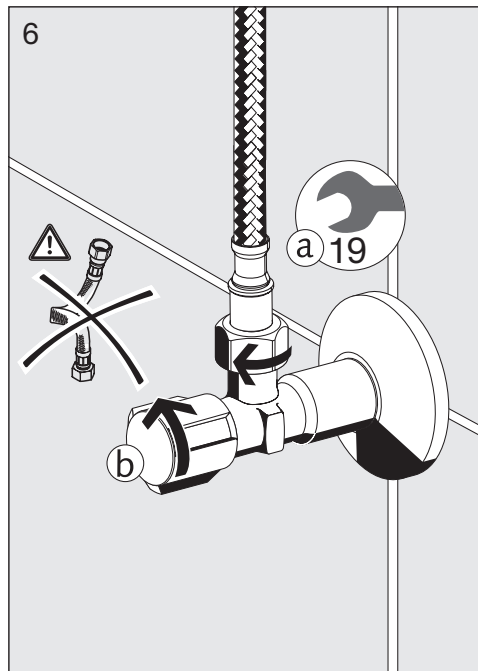
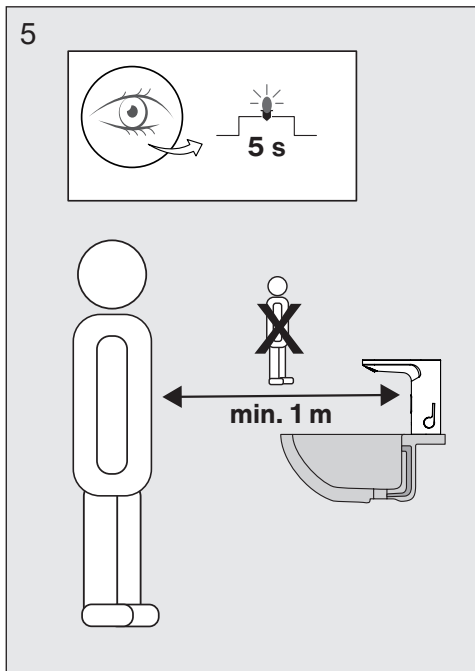

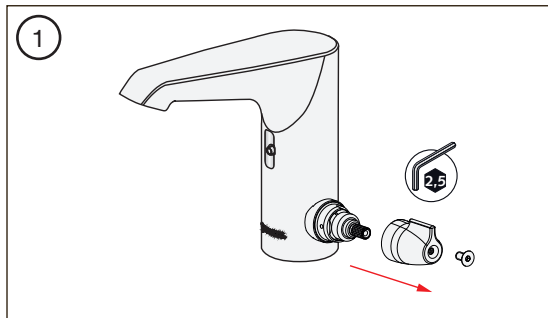

Termostat jest ustawiony fabrycznie na maks. 38°C. Maksymalną temperaturę należy przestawiać tylko w razie potrzeby.

1. Zdejmij pokrętko termostatu.

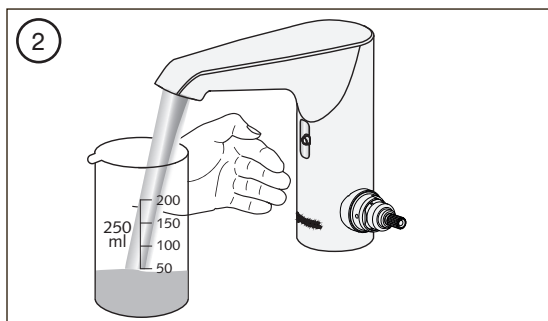

2. Uruchom przepływ wody aktywując układ elektroniczny.

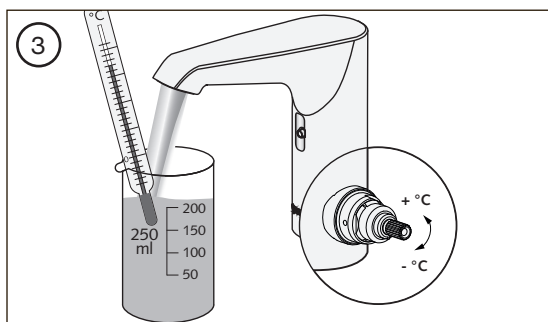

3. Ustaw termostat tak, aby żądana temperatura maksymalna była stale utrzymywana.

- Obróć pokrętko termostatu w prawo, aby obniżyć temperaturę.
- Obróć pokrętko termostatu w kierunku przeciwnym do ruchu wskazówek zegara, aby zwiększyć temperaturę.

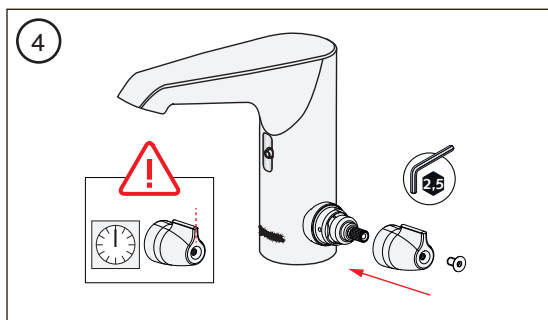

4. Umieść pokrętko na termostacie w pozycji na godzinie 12 i zamocuj je.

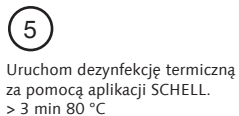
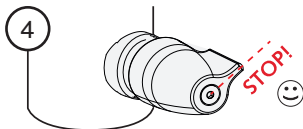
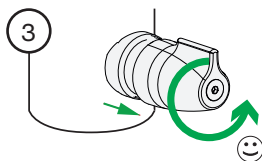
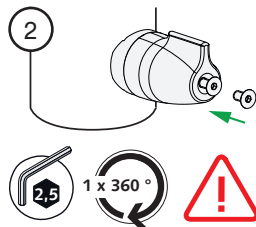
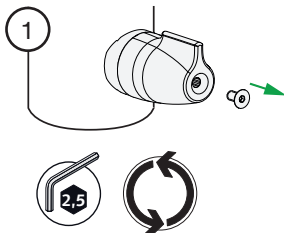
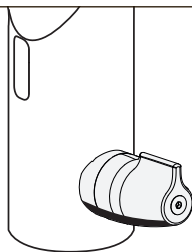

OSTRZEŻENIE
Niebezpieczeństwo poparzenia!

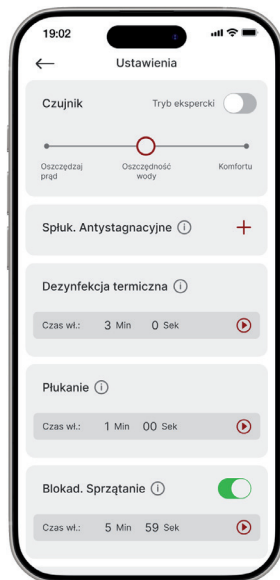
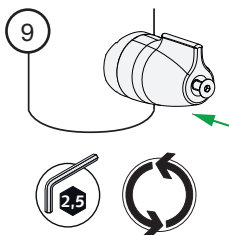
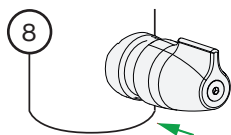
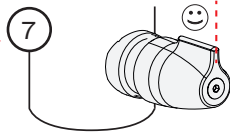
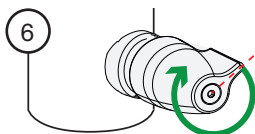

1

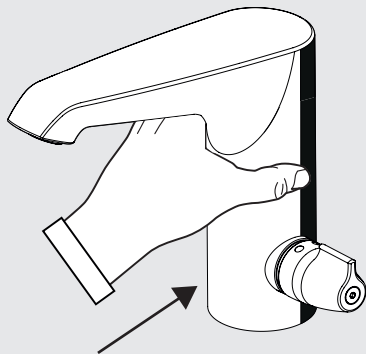

2

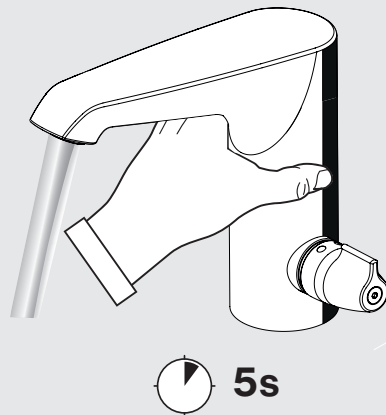

3

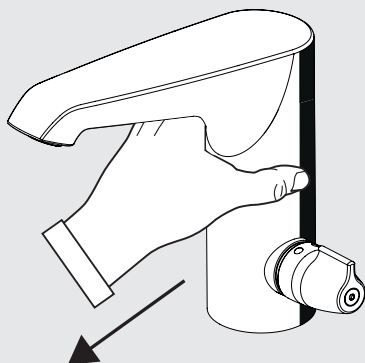

4

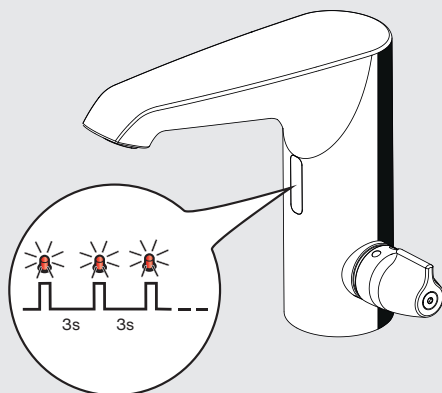

Do czyszczenia stosować wyłącznie miękkie ściereczki do czyszczenia oraz standardowe, przeznaczone do czyszczenia chromowanych tworzyw sztucznych i mosiądzu środki czyszczące i dezynfekcyjne bez dodatków szorujących.

UWAGA – Ryzyko uszkodzenia produktu! Nie czyścić urządzeniami parowymi!
Ogólne wskazówki dotyczące pielęgnacji można znaleźć na stronie www.schell.eu.

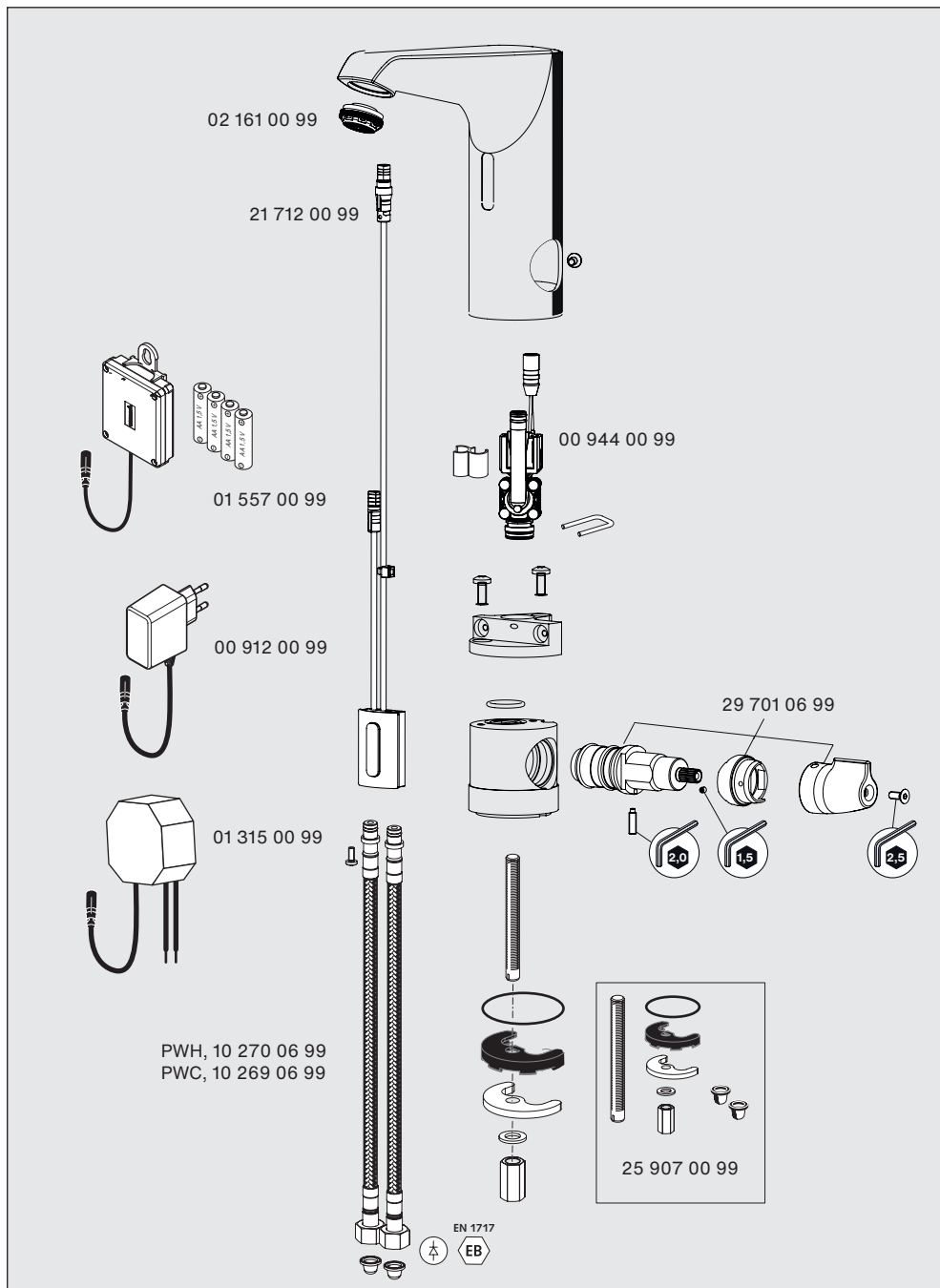

SCHELL GmbH & Co. KG
Raiffeisenstraße 31
57462 Olpe
Germany
Tel.: +49 2761 892-0
Fax: +49 2761 892-199
info@schell.eu
www.schell.eu

