

cikkszám: 03 037 00 99

MONTUS Flow H WC-modul CS 120 típus

115 cm magas WC-modul 12 cm-es falsík alatti WC-tartállyal. Akadálymentes WC-hez. Tartófalra vagy falon kívüli szereléshez. 180 vagy 230 mm-es rögzítési méretű fali WC-hez. A SCHELL vízmenedzsment rendszerrel történő hálózatba kapcsoláshoz alkalmas. SCHELL Single Control SSC rendszeren keresztül paraméterezhető. Beépített öblítőszelvény öblítőcsövön keresztüli lefolyóval az idővezérelt pangó víz elleni öblítéshez. Önhordós, szinterezett fém keret állítható magasságú lábakkal és kereszttartókkal. A kétmennyiségű öblítésnek és a késleltetett töltési folyamatnak köszönhetően víztakarékos (megtakarítás: kb. 0,5 l/öblítés). Öblítés aktiválása elektronikusan vagy mechanikusan.



Kiszerezés

- WC-modul
 - 12 cm mélységű falba építhető WC-öblítőtartály, működtetés előlről
 - sarokszelep szabályozó funkcióval menet: 1/2 km, I-es zajosztály
 - Ø 45 mm-es öblítőcső, próbadugóval
 - Állítható magasságú speciális lábak 0 - 15 cm, öntartó
- WC csatlakozógarnitúra (Ø 45 mm-es befolyó, Ø 90 / 110 mm-es lefolyó)
- Ø 90 / 110 mm-es PE közdarab
- 5 m-es leeresztőcső
- Rögzítőanyagok WC-szereléshez (M 12 x 200 mm-es rögzítő pálca, védőtömlők, műanyag peremes hüvelyek, anyák, alátétek, takarósapkák)
- Rögzítő alkatrészek szerelőlábakhoz
- MONTUS fali tartó szett (150 - 210 mm)

Technikai adatok

- Alapanyag: Sarokszelep Sárgaréz, az ivóvízről szóló német rendeletnek megfelelően; Keret Acél
- Kétmennyiségű öblítés: Takarékos öblítési mennyiség 3 l, Állítható fő öblítési mennyiség 4/5/6/7 l (gyári beállítás 6 l)
- Terhelhetőség: max. 400 kg (MONTUS fali tartószett használata esetén)
- Felület: Keret Szinterezett
- Méretek: s 42 cm x m 115 cm
- Szennyvíz csatlakozó: Ø 90 / 110 mm
- Öblítőcső csatlakozó: Ø 45 mm
- Víz csatlakozó: DN 15 R 1/2 km (hátral)
- Szennyvíz leágazás: Ø 90 / 110 mm

Szállítási adatok

- súly: 17,44 kg/Darab
- csomagolási egység: 1

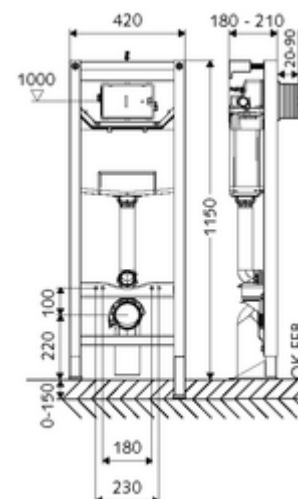

Szükséges alkatrészek

WC-zajszigetelő lap	Cikkszám.: 03 001 00 99	
<u>Mechanikus működtetéshez</u>		
MONTUS CIRCUM WC-működtetőlap	Cikkszám.: 03 119 64 99	vagy
MONTUS CIRCUM WC-működtetőlap	Cikkszám.: 03 119 06 99	vagy
MONTUS CIRCUM WC-működtetőlap	Cikkszám.: 03 119 15 99	vagy

MONTUS BOARD WC-működtetőlap	Cikkszám.: 03 120 06 99	vagy
MONTUS BOARD WC-működtetőlap	Cikkszám.: 03 120 64 99	vagy
MONTUS BOARD WC-működtetőlap	Cikkszám.: 03 120 15 99	vagy
MONTUS TOWER WC-működtetőlap	Cikkszám.: 03 121 06 99	vagy
MONTUS TOWER WC-működtetőlap	Cikkszám.: 03 121 64 99	vagy
MONTUS TOWER WC-működtetőlap	Cikkszám.: 03 121 15 99	vagy
MONTUS KONKAV WC-működtetőlap	Cikkszám.: 03 122 64 99	vagy
MONTUS KONKAV WC-működtetőlap	Cikkszám.: 03 122 06 99	vagy
MONTUS KONKAV WC-működtetőlap	Cikkszám.: 03 122 15 99	vagy
MONTUS PLACE WC-működtetőlap	Cikkszám.: 03 070 28 99	vagy
MONTUS FIELD WC-működtetőlap	Cikkszám.: 03 126 06 99	vagy

Elektronikus működtetéshez

MONTUS elektronikus átépítő készlet	Cikkszám.: 03 127 00 99	
MONTUS FIELD E WC-működtetőlap	Cikkszám.: 03 123 06 99	vagy
MONTUS FIELD H WC-működtetőlap	Cikkszám.: 03 124 06 99	vagy

Hálózatba kapcsoláshoz az SWS vízmenedzsment rendszerrel

SWS szerver	Cikkszám.: 00 500 00 99	
SWS Bus-hálózati egység	Cikkszám.: 00 505 00 99	
SWS Bus-Extender kábel BE-K Flow	Cikkszám.: 00 563 00 99	és/vagy
SWS Bus-Extender rádió BE-F Flow	Cikkszám.: 00 564 00 99	és/vagy

Single Control SSC rendszerrel történő üzemeltetéshez

SSC Bluetooth®-Modul Flow	Cikkszám.: 00 929 00 99	
---------------------------	-------------------------	--

az SSC (Single Control) rendszeren és elektromos elosztódobozon keresztül történő üzemeltetéshez

Kalapsínes hálózati egység 9 VDC, 100-240 VAC, 50-60 Hz	Cikkszám.: 01 582 00 99	
--	-------------------------	--

az SSC (Single Control) rendszeren és falba építhető kapcsolódobozon keresztül történő üzemeltetéshez

Az SWS BE-F busz rádióval vagy a Single Control SSC rendszerrel történő üzemeltetés esetén

Elektromos elosztódoboz 9 VDC, 100 - 240 VAC, 50 - 60 Hz	Cikkszám.: 01 583 00 99	
--	-------------------------	--

Ajánlott alkatrészek

MONTUS tehertartó szerelőmodul	Cikkszám.: 03 063 00 99
vakolat alatti elosztódoboz	Cikkszám.: 77 752 00 99
SWS PT 1000 hőmérsékletérzékelő	Cikkszám.: 00 562 00 99