

codice articolo: 03 061 00 99

Modulo per WC MONTUS Modello C 90

Modulo WC H 115 cm con cassetta di cacciata sotto intonaco da 8 cm. Per montaggi a telaio piani o montaggi esterni. Per WC a parete con dimensione di fissaggio da 180 mm o 230 mm. Telaio di profilati d'acciaio autoportante verniciato con piedi regolabili in altezza. Risparmio d'acqua grazie alla cacciata a doppio risciacquo e ritardato processo di riempimento (si risparmia circa 0.5l/cacciata).

In dotazione

- Modulo WC
 - Cassetta di cacciata sotto intonaco per WC, da 8 cm, azionamento da davanti
 - Rubinetto sottolavabo con funzione di regolazione R 1/2 M, classe di rumore I
 - Tubo di cacciata Ø 45 mm con tappo
 - Piedini di montaggio regolabili in altezza tra 0 e 15 cm
- Raccordo filettato Ø 90, 110 mm
- Tubo di collegamento WC (alimentazione Ø 45 mm, scarico Ø 90 / 110 mm)
- Curva di scarico PP Ø 90 / 90 mm con tappo
- Materiale di fissaggio per WC (perni di fissaggio M12 x 200 mm, tubi di protezione, bussole flangiate in plastica, dadi, rondelle, coperture)
- Materiale di fissaggio per piedini

Dati tecnici

- Risciacquo normale e di risparmio: Risciacquo a risparmio da 3 l, Flusso di lavaggio regolabile tra 6 e 7 l (impostazione di fabbrica sui 6 l)
- Materiale: Telaio Acciaio
- Superficie: Telaio rivestito con polveri antistatiche
- Dimensioni: L 50 cm x A 115 cm
- Attacco acque reflue: Ø 90 / 110 mm
- Attacco tubo di risciacquo: Ø 45 mm
- Attacco acqua: DN 15 R 1/2 M (in alto)
- Scarico acque reflue: Ø 90 / 110 mm
- Certificati: Belgaqua

Dati di consegna

- Peso: 13,52 kg/Pezzo
- Unità d'imballaggio: 1

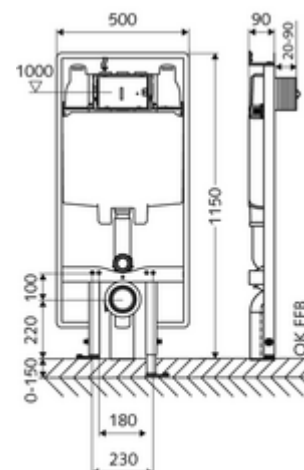

Articoli abbinati necessari

Guaina fonoassorbente per WC	Articolo no.: 03 001 00 99	
<u>Per azionamento meccanico</u>		
Pannello di comando WC MONTUS CIRCUM	Articolo no.: 03 119 06 99	oppure
Pannello di comando WC MONTUS CIRCUM	Articolo no.: 03 119 64 99	oppure
Pannello di comando WC MONTUS CIRCUM	Articolo no.: 03 119 15 99	oppure
Pannello di comando WC MONTUS BOARD	Articolo no.: 03 120 64 99	oppure
Pannello di comando WC MONTUS BOARD	Articolo no.: 03 120 06 99	oppure
Pannello di comando WC MONTUS BOARD	Articolo no.: 03 120 15 99	oppure
Pannello di comando WC MONTUS TOWER	Articolo no.: 03 121 64 99	oppure
Pannello di comando WC MONTUS TOWER	Articolo no.: 03 121 06 99	oppure
Pannello di comando WC MONTUS TOWER	Articolo no.: 03 121 15 99	oppure

Pannello di comando WC MONTUS KONKAV	Articolo no.: 03 122 06 99	oppure
Pannello di comando WC MONTUS KONKAV	Articolo no.: 03 122 64 99	oppure
Pannello di comando WC MONTUS KONKAV	Articolo no.: 03 122 15 99	oppure
Pannello di comando WC MONTUS PLACE	Articolo no.: 03 070 28 99	oppure
Pannello di comando WC MONTUS FIELD	Articolo no.: 03 126 06 99	oppure
Pannello di comando WC MONTUS FIELD	Articolo no.: 03 126 64 99	oppure

Per azionamento elettronico

Set di modifica elettronico MONTUS	Articolo no.: 03 125 00 99	
Pannello di comando WC MONTUS FIELD E	Articolo no.: 03 123 06 99	oppure
Placca di comando WC MONTUS FIELD H	Articolo no.: 03 124 06 99	oppure

un avviso

- In caso di impiego con maniglie di appoggio o maniglie richiudibili per toilette senza barriere combinare con il modulo WC MONTUS, modello CS 120 (larghezza:42cm)