

Artikelnummer: 00 244 06 99

Elektronische keukenkraan GRANDIS E HD-M - hoge druk mengwater

Infraroodsensor gestuurd. Extra eenhendelbediening. Excl. stroomvoorziening. Geschikt voor koppeling met SCHELL-watermanagementsysteem SWS. Te parametriseren via SCHELL Single Control SSC. Bestemd voor stroomvoorziening via SCHELL Watermanagement-Systeem SWS of centrale netvoedingseenheid. Stagnatiespoeling in de mengverhouding van de contactloze afgifte, onafhankelijk van de stand van de eengreepshendel.

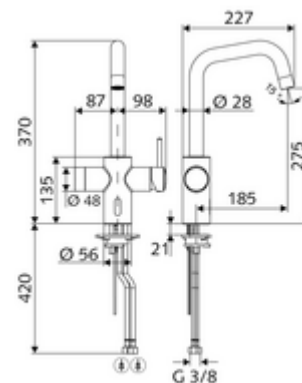

Leveringsomvang

- Keukenmengkraan met infraroodsensor
 - Eengreepsmengkraan
 - Elektronica met infraroodsensor, programmeerbaar
 - Magneetventiel 6 V met voorfilter
 - Keramische cartouche met heetwaterbegrenzing
 - Draaibare uitloop met instelbaar draaibereik
 - Straalregelaar
 - 2 flexibele aansluitslangen G 3/8 V x 450 mm, met terugslagklep (DIN EN 1717: EB) en voorfilter

Technische gegevens

- Kraangat diameter: 35 - 37 mm
- Instelmogelijkheden via SWS/SSC
 - Programmering via benaderingsreflectie (uit / aan)
 - Max. looptijd (1 - 600 s)
 - Stagnatiespoeling (uit/5-600 s, om de 1 - 240 uur na laatste spoeling/om de 1 - 24 uur)
 - Energiespaarmodus (uit/1 - 254 uur na laatste gebruik)
- Instelmogelijkheden via benaderingsreflectie
 - Max. looptijd (4 - 240 s, 12 programmaniveaus)
 - Stagnatiespoeling (uit/na laatste spoeling/vast interval)
- Debiet: max. 10 l/min (manuele activering)
- Debiet: max. 8,5 l/min (elektronische activering)
- Werkdruk: 1,0 - 5,0 bar
- Max. rustdruk: 8 bar
- Max. werkingstemperatuur: 70 °C (80 °C voor thermische desinfectie)
- Werkstof: Behuizing Messing conform de Duitse drinkwaterverordening
- Oppervlak: Chroom
- Aansluiting: 2x G 3/8 V
- Certificaten: P-IX 29861/IO, WRAS
- Geluidsklasse: I
- Debietsklasse: O

Leveringsgegevens

- Gewicht: 3,63 kg/Stuks
- Verpakkingseenheid: 1

Noodzakelijke gerelateerde items

SWS Server

Artikelnr.: 00 500 00 99

SWS Bus-Netvoedingseenheid

Artikelnr.: 00 505 00 99 of

Rail-transformator 9 VDC, 100 - 240 VAC, 50 - 60 Hz	Artikelnr.: 01 582 00 99 of
Elektrische verdeelkast 9 VDC, 100 - 240 VAC, 50 - 60 Hz	Artikelnr.: 01 583 00 99 of
SWS Bus-Extender Kabel BE-K	Artikelnr.: 00 501 00 99 of
SWS Bus-Extender RLAN BE-F	Artikelnr.: 00 502 00 99 of

Aanbevolen gerelateerde artikelen

Haakse-kraan met regelfunctie COMFORT met filter	Artikelnr.: 05 430 06 99
--	--------------------------