

Artikelnummer: 03 085 00 99

## Wastafel-Module MONTUS

Wastafel-Module BH 115 cm. Voor skeletwand- of opbouwmontage. Voor barrièrevrije hangwastafels. Zelfdragend, poedergecoat stalen profielframe met in hoogte verstelbare voeten en dwarsbalken.

### Leveringsomvang

- Wastafel-Module
  - Brug met trillingontkoppelde hoekkraan-aansluitingen 160 / 320 mm en bouwstoppen, in hoogte verstelbaar
  - Dwarsbalk voor bevestiging wastafel 40 - 375 mm, in de hoogte instelbaar
  - Aansluitbochten uit verchroomd messing met ronde afdekrosetten
  - Inbouw-sifon met uitneembaar geurslot voor optimale reiniging van de sifon (1 1/4 x DN 50) volgens DIN 19541
  - Verzinkte, in hoogte verstelbare montagevoeten 0 - 20 cm met slipweerstand
- Bevestigingsmateriaal voor montage wastafel (bevestigingsbouten M 12 x 110 mm, bescherm slang, moeren, platte ringen, afdekkappen)
- Bevestigingsmateriaal voor montagevoeten

### Technische gegevens

- Werkstof: Frame Staal
- Oppervlak: Frame Poedergecoat
- Afmetingen: B 50 cm x H 115 cm
- Aansluiting afvalwater: Ø 50 mm
- Aansluiting water: 2x DN 15 G 1/2 M (onder)
- Uitgang afvalwater: Ø 50 / 40 mm (door inkorten)
- Uitgang water: 2x DN 15 G 1/2 V

### Leveringsgegevens

- Gewicht: 10,60 kg/Stuks
- Verpakkingseenheid: 1

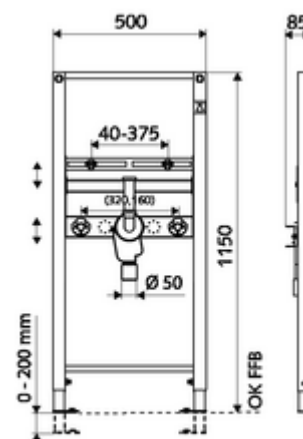

### Noodzakelijke gerelateerde items

#### Bij opbouwmontage

Wandhouderset MONTUS (120 - 170 mm)

Artikelnr.: 03 071 00 99 of

Wandhouderset MONTUS (150 - 210 mm)

Artikelnr.: 03 077 00 99 of

### Opmerking

- Nieuwe uitvoering