

Artikelnummer: 03 037 00 99

WC-module MONTUS Flow H Type CS 120

WC-Module BH 115 cm met inbouwspoelreservoir 12 cm. Voor barrièrevrije wc's. Voor skeletwand- of opbouwmontage. Voor hang-wc's met bevestigingsmaat 180 of 230 mm. Geschikt voor koppeling met SCHELL-watermanagementsysteem SWS. Te parametriseren via SCHELL Single Control SSC. Geïntegreerd spoelventiel met afvoer via spoelbuis voor tijdgestuurde stagnatiespoeling. Zelfdragend, poedergecoat stalen profielframe met in hoogte verstelbare voeten en dwarsbalken. Waterbesparend door spoeling met twee volumes en vertraagd vulproces (bespaart ca. 0,5 l/spoeling). Activering van de spoeling elektronisch of mechanisch.

Leveringsomvang

- Wc-Module
 - Wc-inbouwspoelreservoir 12 cm, bediening vooraan
 - Haakse-kraan met regelfunctie G 1/2 M, geluidsklasse I
 - Aansluitkabel 5000 mm
 - Spoelbuis Ø 45 mm, met bouwstop
 - In hoogte instelbare speciale montagevoeten 0 - 15 cm, zelfdragend
- Wc-aansluitset (toevoer Ø 45 mm, afvoer Ø 90 / 110 mm)
- PE-overgangsstuk Ø 90 / 110 mm
- Lege buis 5 m
- Bevestigingsmateriaal voor montage wc (bevestigingsbouten M 12 x 200 mm, beschermsslangen, kunststof kraagbussen, moeren, platte ringen, afdekkappen)
- Bevestigingsmateriaal voor montagevoeten
- Wandhouderset MONTUS (150 - 210 mm)

Technische gegevens

- Werkstof: Haakse-kraan Messing conform de Duitse drinkwaterverordening; Frame Staal
- Spoeling met twee volumes: Spaarspoeling 3 l, Hoofdspoeling 4/5/6/7 l instelbaar (6 l bedrijfsinstelling)
- Belastbaarheid: max. 400 kg (bij gebruik van wandhouderset MONTUS)
- Oppervlak: Frame Poedergecoat
- Afmetingen: B 42 cm x H 115 cm
- Aansluiting afvalwater: Ø 90 / 110 mm
- Aansluiting spoelbuis: Ø 45 mm
- Aansluiting water: DN 15 R 1/2 M (achter)
- Uitgang afvalwater: Ø 90 / 110 mm

Leveringsgegevens

- Gewicht: 17,44 kg/Stuks
- Verpakkingseenheid: 1

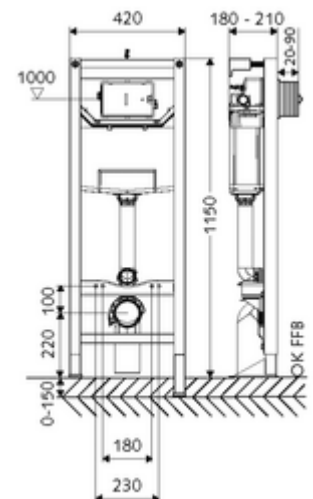

Noodzakelijke gerelateerde items

WC geluidsisolatiemat	Artikelnr.: 03 001 00 99
<u>Voor mechanische activering</u>	
WC-Bedieningsplaat MONTUS CIRCUM	Artikelnr.: 03 119 64 99 of
WC-Bedieningsplaat MONTUS CIRCUM	Artikelnr.: 03 119 06 99 of
WC-Bedieningsplaat MONTUS CIRCUM	Artikelnr.: 03 119 15 99 of

WC-Bedieningsplaat MONTUS BOARD	Artikelnr.: 03 120 06 99 of
WC-Bedieningsplaat MONTUS BOARD	Artikelnr.: 03 120 64 99 of
WC-Bedieningsplaat MONTUS BOARD	Artikelnr.: 03 120 15 99 of
WC-Bedieningsplaat MONTUS TOWER	Artikelnr.: 03 121 06 99 of
WC-Bedieningsplaat MONTUS TOWER	Artikelnr.: 03 121 64 99 of
WC-Bedieningsplaat MONTUS TOWER	Artikelnr.: 03 121 15 99 of
WC-Bedieningsplaat MONTUS KONKAV	Artikelnr.: 03 122 64 99 of
WC-Bedieningsplaat MONTUS KONKAV	Artikelnr.: 03 122 06 99 of
WC-Bedieningsplaat MONTUS KONKAV	Artikelnr.: 03 122 15 99 of
WC-Bedieningsplaat MONTUS PLACE	Artikelnr.: 03 070 28 99 of
WC-Bedieningsplaat MONTUS FIELD	Artikelnr.: 03 126 06 99 of
<u>Voor elektronische activering</u>	
Elektronische ombouwset MONTUS	Artikelnr.: 03 127 00 99
WC-Bedieningsplaat MONTUS FIELD E	Artikelnr.: 03 123 06 99 of
WC-Bedieningsplaat MONTUS FIELD H	Artikelnr.: 03 124 06 99 of
<u>Voor koppeling met watermanagementsysteem SWS</u>	
SWS Server	Artikelnr.: 00 500 00 99
SWS Bus-Netvoedingseenheid	Artikelnr.: 00 505 00 99
SWS Bus-Extender Kabel BE-K Flow	Artikelnr.: 00 563 00 99 en/of
SWS Bus-Extender RLAN BE-F Flow	Artikelnr.: 00 564 00 99 en/of
<u>Voor werking met Single Control SSC</u>	
SSC Bluetooth®-Module Flow	Artikelnr.: 00 929 00 99
<u>voor het gebruik met Single Control SSC en elektrische-verdeelkasten</u>	
Rail-transformator 9 VDC, 100 - 240 VAC, 50 - 60 Hz	Artikelnr.: 01 582 00 99
<u>voor het gebruik met Single Control SSC en inbouw-opbergkasten</u>	
<u>Bij werking met SWS bus-extender RLAN BE-F of Single Control SSC</u>	
Elektrische verdeelkast 9 VDC, 100 - 240 VAC, 50 - 60 Hz	Artikelnr.: 01 583 00 99

Aanbevolen gerelateerde artikelen

Draagvlak-Module MONTUS	Artikelnr.: 03 063 00 99
Inbouw-aansluitdoos	Artikelnr.: 77 752 00 99
SWS Temperatuurvoeler PT 1000	Artikelnr.: 00 562 00 99