

Numer katalogowy: 03 038 00 99

moduł montażowy do WC MONTUS Flow Typ C 120

Moduł montażowy do WC wys. zabud. 115 cm z podtynkową spłuczką zbiornikową 12 cm. Do montażu w ścianach szkieletowych lub montażu naściennego. Przeznaczony do połączenia w sieć z systemem zarządzania wodą SCHELL SWS. Parametryzowana przez SCHELL Single Control SSC. Zintegrowany zawór spłukujący z odpływem przez rurę spłukującą do sterowanego czasowo spłukiwania antystagnacyjnego. Do podwieszanych muszli WC o rozstawie śrub 180 lub 230 mm. Samonośna, malowana proszkowo rama z profili stalowych z regulowanymi na wysokość stopkami. Oszczędność wody dzięki spłukiwaniu dwustopniowemu i opóźnionemu napełnianiu (oszczędza ok. 0,5 l/spłukanie). Uruchamianie spłukiwania elektroniczne lub mechaniczne.



Zakres dostawy

- Moduł montażowy do WC
 - Podtynkowa spłuczka zbiornikowa do WC 12 cm, uruchamianie od przodu
 - Zawór kątowy z funkcją regulacji G 1/2 GZ, klasa szumów I
 - Rura spłuczkowa \varnothing 45 mm, z korkiem ochronnym
 - Ocynkowane, regulowane na wysokość nóżki montażowe 0 - 20 cm z zabezpieczeniem antypoślizgowym
- Króciec przejściowy \varnothing 90 / 110 mm
- Zestaw przyłączeniowy WC (dopływ \varnothing 45 mm, odpływ \varnothing 90 / 110 mm)
- Rura pusta 5 m
- Kabel przedłużający 5 m
- Elementy montażowe do montażu WC (trzpień montażowy M 12 x 200 mm, wąż ochronny, tuleje z wieńcem z tworzywa sztucznego, nakrętki, podkładki, zaślepki)
- Elementy montażowe do stopek montażowych

Dane techniczne

- Materiał: Zawór kątowy Mosiądz do wody pitnej; Ramka Stal
- Spłukiwanie dwustopniowe: Spłukiwanie oszczędnościowe 3 l
- Obciążalność: maks. 400 kg (przy zastosowaniu zestawu uchwytów ściennych MONTUS)
- Powierzchnia: Ramka Malowany proszkowo
- Wymiary: B 50 cm x H 115 cm
- Przyłącze kanalizacyjne: \varnothing 90 / 110 mm
- Przyłącze rury spłuczkowej: \varnothing 45 mm
- Przyłącze wody: DN 15 R 1/2 GZ (środkowe, tylna strona)
- Wylot ścieków: \varnothing 90 / 110 mm

Dane dotyczące dostawy

- Waga: 13,04 kg/Sztuk
- Jednostka wysyłkowa: 1

Osprzęt wymagany

W przypadku montażu naściennego

- | | |
|---|--------------------------------|
| zestaw uchwytów ściennych MONTUS (120 - 170 mm) | Nr artykułu: 03 071 00 99 albo |
| zestaw uchwytów ściennych MONTUS (150 - 210 mm) | Nr artykułu: 03 077 00 99 albo |

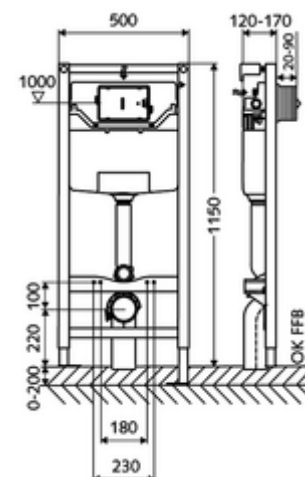

Do uruchamiania mechanicznego

płyta przyciskowa do WC MONTUS CIRCUM	Nr artykułu: 03 119 64 99 albo
płyta przyciskowa do WC MONTUS CIRCUM	Nr artykułu: 03 119 06 99 albo
płyta przyciskowa do WC MONTUS CIRCUM	Nr artykułu: 03 119 15 99 albo
płyta przyciskowa do WC MONTUS BOARD	Nr artykułu: 03 120 06 99 albo
płyta przyciskowa do WC MONTUS BOARD	Nr artykułu: 03 120 64 99 albo
płyta przyciskowa do WC MONTUS BOARD	Nr artykułu: 03 120 15 99 albo
płyta przyciskowa do WC MONTUS TOWER	Nr artykułu: 03 121 06 99 albo
płyta przyciskowa do WC MONTUS TOWER	Nr artykułu: 03 121 64 99 albo
płyta przyciskowa do WC MONTUS TOWER	Nr artykułu: 03 121 15 99 albo
płyta przyciskowa do WC MONTUS KONKAV	Nr artykułu: 03 122 64 99 albo
płyta przyciskowa do WC MONTUS KONKAV	Nr artykułu: 03 122 06 99 albo
płyta przyciskowa do WC MONTUS KONKAV	Nr artykułu: 03 122 15 99 albo
płyta przyciskowa do WC MONTUS PLACE	Nr artykułu: 03 070 28 99 albo
płyta przyciskowa do WC MONTUS FIELD	Nr artykułu: 03 126 06 99 albo

Do uruchamiania elektronicznego

elektroniczny zestaw adaptacyjny MONTUS	Nr artykułu: 03 127 00 99
płyta przyciskowa do WC MONTUS FIELD E	Nr artykułu: 03 123 06 99 albo
płyta przyciskowa do WC MONTUS FIELD H	Nr artykułu: 03 124 06 99 albo

Do połączenia w sieć z systemem zarządzania wodą SWS

SWS serwer	Nr artykułu: 00 500 00 99
SWS Bus-zasilacz	Nr artykułu: 00 505 00 99
SWS Bus Extender kablowy BE-K Flow	Nr artykułu: 00 563 00 99 i/lub
SWS Bus Extender radiowy BE-F Flow	Nr artykułu: 00 564 00 99 i/lub

Do zastosowania z Single Control SSC

moduł SSC Bluetooth® Flow	Nr artykułu: 00 929 00 99
---------------------------	---------------------------

W przypadku zastosowania z radiowym extenderem magistrali BE-F lub Single Control SSC

zasilacz na szynę 9 VDC, 100 - 240 VAC, 50 - 60 Hz	Nr artykułu: 01 582 00 99 albo
elektryczna skrzynka rozdzielcza 9 VDC, 100 - 240 VAC, 50 - 60 Hz	Nr artykułu: 01 583 00 99 albo

Osprzęt zalecany

puszka podtynkowa rozgałęźna	Nr artykułu: 77 752 00 99
SWS czujnik temperatury PT 1000	Nr artykułu: 00 562 00 99