

Numărul de articol: 03 038 00 99

Modul WC MONTUS Flow tip C 120

Modul WC înălțime constructivă 115 cm cu rezervor de spălare montat încastrat 12 cm. Pentru montaj cu cadru de susținere sau pe perete. Adecvat pentru interconectare cu sistemul de gestionare a apei SWS SCHELL. Parametrizabil prin SCHELL Single Control SSC. Robinet de spălare integrat, cu scurgere prin țeavă de spălare, pentru spălare după stagnare controlată în funcție de timp. Pentru WC suspendat de perete cu dimensiune de fixare 180 sau 230 mm. Ramă din profil de oțel autoportantă, vopsită în câmp electrostatic, cu picioare reglabile pe înălțime. Economie de apă prin spălare cu două cantități și proces de umplere întârziat (se economisesc cca. 0,5 l/spălare). Declanșare electronică sau mecanică a spălării.



Conținutul ambalajului

- modul WC
 - rezervor WC cu montaj încastrat 12 cm, acționare din față
 - robinet de colț cu funcție de reglaj G 1/2 AG, clasă de zgomot I
 - țeavă de spălare Ø 45 mm, cu dop de construcție
 - Picioare de montare galvanizate, reglabile pe înălțime 0 - 20 cm, cu rezistență la alunecare
- piesă de reducție Ø 90 / 110 mm
- garnitură de racordare WC (admisie Ø 45 mm, evacuare Ø 90 / 110 mm)
- țeavă goală 5 m
- Cablu de prelungire 5 m
- material de fixare pentru montarea WC-ului (bolțuri de fixare M 12 x 200 mm, furtunuri de protecție, manșoane cu guler din plastic, piulițe, șaibe suport, capace de protecție)
- material de fixare pentru picioare de montaj

Date tehnice

- Material: robinet de colț alamă conform cu Ordonanța privind apa potabilă; cadru oțel
- spălare cu două cantități: cantitate spălare economică 3 l, Volum principal de spălare 4/5/6/7 l reglabil (6 l setat din fabrică)
- capacitate de încărcare: max. 400 kg (la utilizarea setului de prindere în perete MONTUS)
- Finisaj: cadru vopsit în câmp electrostatic
- Dimensiuni: L 50 cm x Î 115 cm
- racord apă uzată: Ø 90 / 110 mm
- racord țeavă de spălare: Ø 45 mm
- racord apă: DN 15 R 1/2 AG (cu parte posterioară)
- ieșire apă uzată: Ø 90 / 110 mm

Caracteristici

- Masă: 13,04 kg/bucată
- Unități pachet: 1

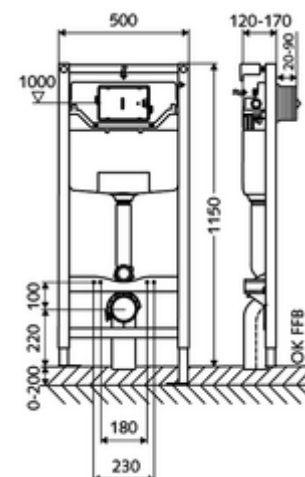

Accesorii necesare

Pentru montaj aparent

Set suport perete MONTUS (120 - 170 mm)

Articolul nr.: 03 071 00 99 sau

Set suport perete MONTUS (150 - 210 mm)

Articolul nr.: 03 077 00 99 sau

Pentru declanșare mecanică

Placă acționare MONTUS CIRCUM	Articolul nr.: 03 119 64 99 sau
Placă acționare MONTUS CIRCUM	Articolul nr.: 03 119 06 99 sau
Placă acționare MONTUS CIRCUM	Articolul nr.: 03 119 15 99 sau
Placă acționare MONTUS BOARD	Articolul nr.: 03 120 06 99 sau
Placă acționare MONTUS BOARD	Articolul nr.: 03 120 64 99 sau
Placă acționare MONTUS BOARD	Articolul nr.: 03 120 15 99 sau
Placă acționare MONTUS TOWER	Articolul nr.: 03 121 06 99 sau
Placă acționare MONTUS TOWER	Articolul nr.: 03 121 64 99 sau
Placă acționare MONTUS TOWER	Articolul nr.: 03 121 15 99 sau
Placă acționare MONTUS KONKAV	Articolul nr.: 03 122 64 99 sau
Placă acționare MONTUS KONKAV	Articolul nr.: 03 122 06 99 sau
Placă acționare MONTUS KONKAV	Articolul nr.: 03 122 15 99 sau
Placă acționare MONTUS PLACE	Articolul nr.: 03 070 28 99 sau
Placă acționare MONTUS FIELD	Articolul nr.: 03 126 06 99 sau

Pentru declanșare electronică

Kit conversie electronică MONTUS	Articolul nr.: 03 127 00 99
Placă acționare MONTUS FIELD E	Articolul nr.: 03 123 06 99 sau
Placă acționare MONTUS FIELD H	Articolul nr.: 03 124 06 99 sau

Pentru interconectare cu sistem de gestionare a apei SWS

SWS Server	Articolul nr.: 00 500 00 99
Adaptor alimentare SWS Bus	Articolul nr.: 00 505 00 99
Cablu SWS Bus-Extender BE-K Flow	Articolul nr.: 00 563 00 99 și/sau
Modul SWS Bus-Extender BE-F Flow	Articolul nr.: 00 564 00 99 și/sau

Pentru funcționare cu Single Control SSC

SSC Bluetooth®-Modul Flow	Articolul nr.: 00 929 00 99
---------------------------	-----------------------------

La funcționarea cu extensie radio pentru magistrală BE-F SWS sau Single Control SSC

Unitate de rețea 9 VDC, 100 - 240 VAC, 50 - 60 Hz	Articolul nr.: 01 582 00 99 sau
Cutie de distribuție electrică 9 VDC, 100 - 240 VAC, 50 - 60 Hz	Articolul nr.: 01 583 00 99 sau

Accesorii recomandate

Doză montaj	Articolul nr.: 77 752 00 99
Senzor de temperatură SWS PT 1000	Articolul nr.: 00 562 00 99